

Info nr. 25.01.08

| | | | | |
|----------------|------------------|-------------|-----------|------------|
| Dato: 25.01.08 | Utstedt av: L.R. | Varegruppe: | Intern: x | Ekstern: x |
|----------------|------------------|-------------|-----------|------------|

Lagersett til ECO^{Plus 2}.

Fra september 2007 får alle BPW ECO^{Plus} aksler **opp til og med 9 tonns aksellast** BPW's nye navsystem ECO^{Plus 2} (faste og styrbare aksler med trommel- og skivebrems).
Lagersett **09.801.07.33.0** består av:

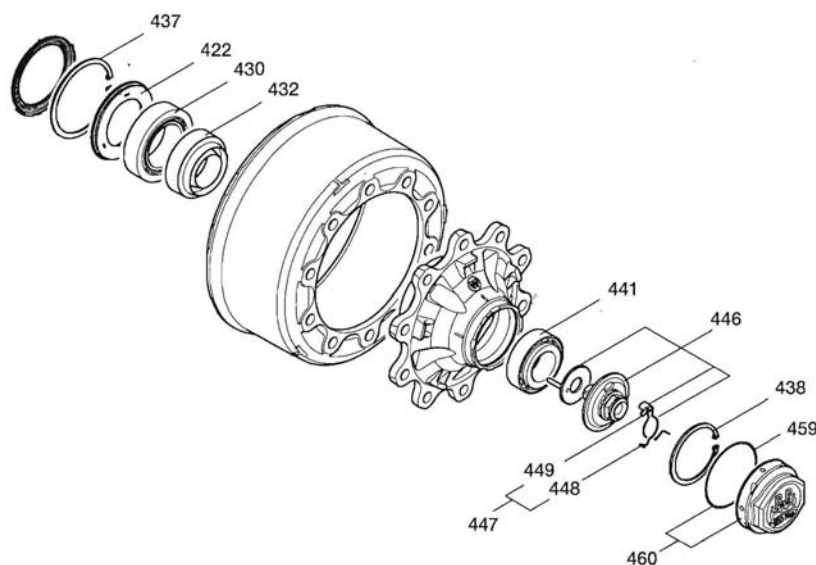

| Pos. | Beskrivelse | Antall | Delenummer | Dim./Bemerkinger |
|------|--|--------|----------------|--------------------|
| 422 | ECO ^{SEAL} -navtetning | 1 | 02.5664.74.00 | Ø117,5/158 x 17,5 |
| 430 | Innerlager | 1 | 02.6410.23.00 | 33118 |
| 432 | Fettmagasin | 1 | 03.120.47.08.0 | Ø101/130 x 50 |
| 437 | Låsering indre | 1 | 02.5606.58.90 | Ø158 x 4 |
| 438 | Låsering ytre | 1 | 02.5606.22.90 | Ø122 x 4 |
| 441 | Ytterlager | 1 | 02.6410.22.00 | 33213 |
| 446 | Navskruer inkl 447 | 1 | 09.001.37.03.0 | M 32 x 2 / SW 46 |
| 447 | Hakering m/låsekile (448+449) | 1 | 05.188.03.10.0 | |
| 448 | Hakering | 1 | 03.188.03.09.0 | |
| 449 | Låsekile | 1 | 03.277.10.01.0 | |
| 459 | O-ring | 1 | 02.5678.65.00 | Ø128 x 3 |
| 460 | Navkapsel m/bajonett-fatning og O-ring (pos 459) | 1 | 05.212.25.78.0 | Ø137/Ø142,6 x 56,3 |

L.R.

Hovedkontor:

Hofstads A/S
Tlf: 22 10 10 50
Fax: 22 21 55 75
E-post: POST@HOFSTADS.NO

Avd. Trondheim

Hofstads A/S
Tlf: 73 80 21 80
Fax: 73 80 21 70

Avd. Tromsø

Hofstads A/S
Tlf: 77 67 13 74
Fax: 77 67 18 91