

## Info nr. 05.12.06

Dato: 05.12.06	Utstedt av: L.R.	Varegruppe:	Intern: x	Ekstern: x
----------------	------------------	-------------	-----------	------------

### ECO<sup>Seal</sup> simmering for BPW ECO<sup>Plus</sup> aksler.

Ny generasjon navtetning, ECO<sup>Seal</sup>; er innført på BPW ECO<sup>Plus</sup> **6,5-9 tonns aksler produsert fra 10/2004**, og **10-12 tonns aksler produsert fra 05/2005**.

Den nye tetningen er i form av en kassett med tetningselementene på innsiden (ikke synlig fra utsiden).

De nye tetningene innebærer også nye nav på disse akslene (også som reservedel).

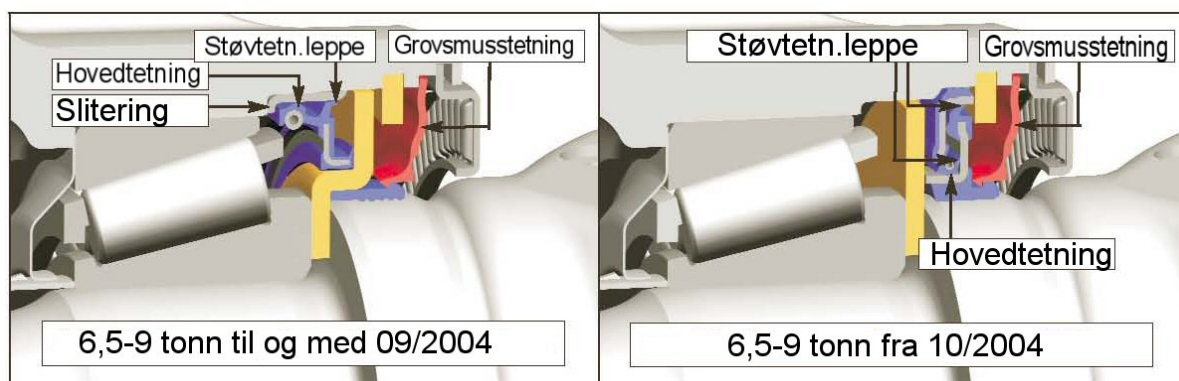

På tidligere 6,5-9 tonns ECO<sup>Plus</sup> aksler (med støtring integrert i akseltappen) kan den nye navtetningen monteres, men det forutsetter at sliteringen (**02.5683.80.00**) til den gamle tetningen brukes som distansering.

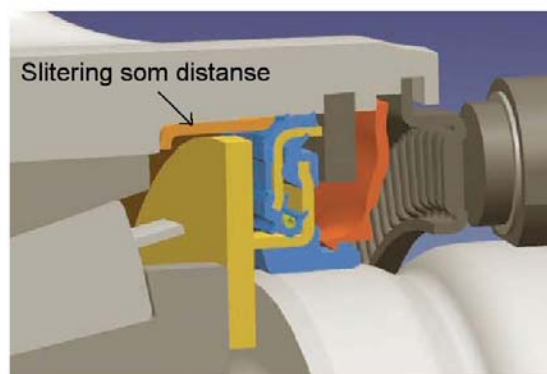

#### Hovedkontor:

Hofstads A/S  
Tlf: 22 10 10 50  
Fax: 22 21 55 75  
E-post: POST@HOFSTADS.NO

#### Avd. Trondheim

Hofstads A/S  
Tlf: 73 80 21 80  
Fax: 73 80 21 70

#### Avd. Tromsø

Hofstads A/S  
Tlf: 77 67 13 74  
Fax: 77 67 18 91

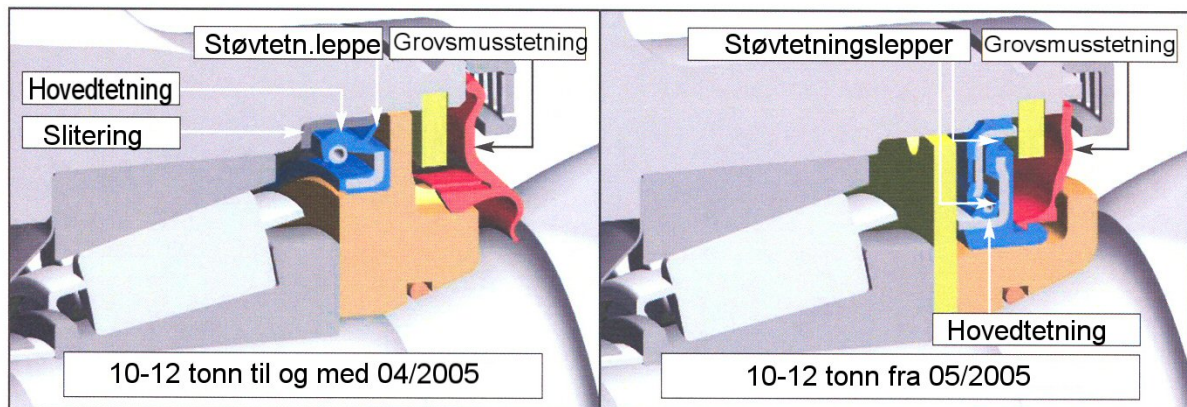

OBS!

Det er ikke mulig å bruke den nye navtetningen (**02.5664.74.00**) i gamle 10-12 tonns nav. Det er derfor heller ikke mulig å bruke den gamle tetningen (**02.5664.58.00**) i nye nav.

Den nye tetningen **02.5664.74.00** vil være tilgjengelig i repsett **09.801.06.26.0** for 6,5-9 tonn, og **09.801.07.04.0** for 10-12 tonn.

Den gamle tetningen **02.5664.58.00** er tilgjengelig i repsettet **09.801.06.27.0** for gamle nav 10-12 tonn.

LR

**Hovedkontor:**

Hofstads A/S  
Tlf: 22 10 10 50  
Fax: 22 21 55 75  
E-post: POST@HOFSTADS.NO

**Avd. Trondheim**

Hofstads A/S  
Tlf: 73 80 21 80  
Fax: 73 80 21 70

**Avd. Tromsø**

Hofstads A/S  
Tlf: 77 67 13 74  
Fax: 77 67 18 91